

# Bruksanvisning för Timer med skymningsfunktion – 19 081 62

## A. Funktioner

1. Timern med skymningsfunktion, slår automatiskt på anslutet objekt efter skymning i en förinställd tid. Detta kan användas t.ex. för att förhindra inbrott när du är borta, eller för användning till radion, lampor etc. Utmärkt för att förbättra hemmets säkerhet.
2. Med inställningspanelen ställer du enkelt in program. Inställningen görs lika enkelt som med en mekanisk timer, men du får också den digitala timers exakthet.
3. Den stora displayen visar inställningen tydligt. När programmet är tillslaget visas detta med de röda lamporna vid sidan om displayen.

Fig 1.

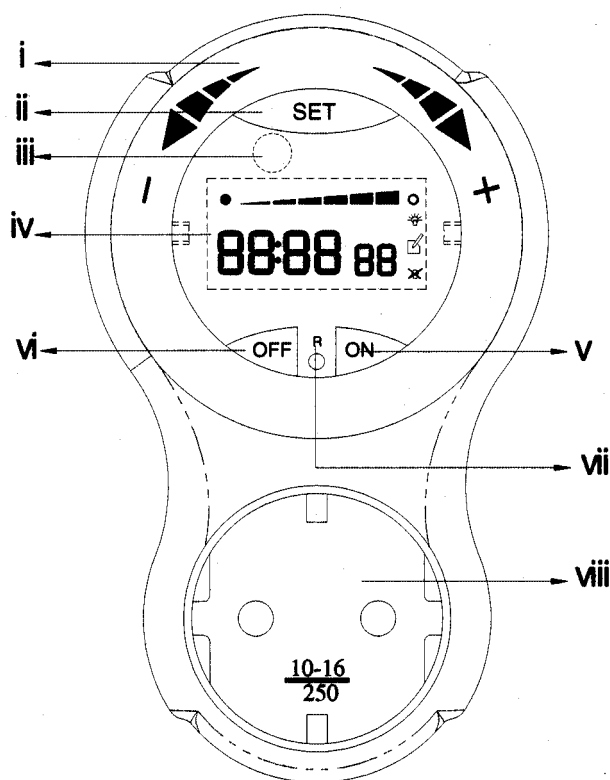

Nr	Beskrivning	Funktioner
i	Inställningspanel	Vrid medsols för att öka tid/luxnivå.
ii	SET-knapp	Tryck en gång för att starta skymningsfunktionen. Tryck och håll nere i 3 sekunder för att ställa in luxnivån och tid.
iii	Sensor	Avläser luxnivå.
iv	Display	Visar tid och inställning (Se fig. 2).
v	ON-knapp	Tryck en gång för att stanna det förinställda programmet. Spänningen blir konstant tillslagen.
vi	OFF-knapp	Tryck en gång för att stanna det förinställda programmet. Spänningen är alltid frånslagen.
vii	R-knapp	Tryck en gång för att nollställa programmet.
viii	Kontakt & Uttag	Anslut objektet i fråga till timers uttag .

### C. Display

Följande symboler visas i displayen beroende på driftsituation.

Fig2.

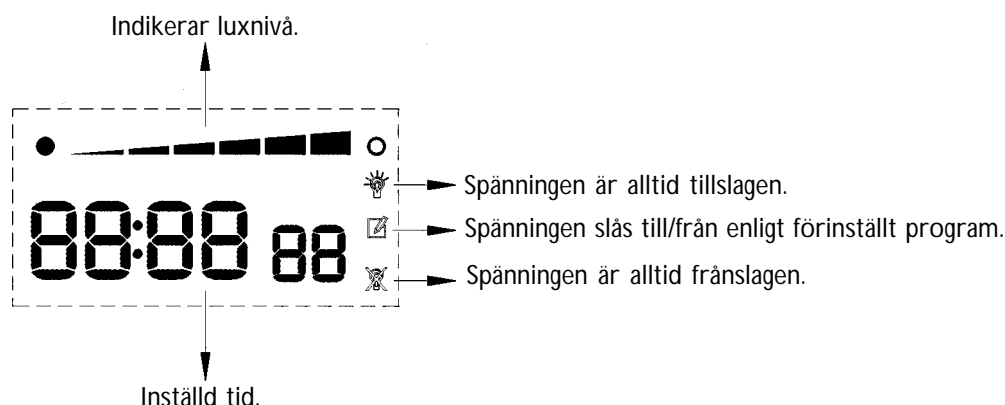

### D. Inställning

1. Tryck och håll nere SET-knappen i 3 sekunder. visas på displayen och blinkar för att indikera att luxnivån kan ställas in.
2. Vrid inställningspanelen medurs för att öka luxnivån, vilket innebär att det anslutna objektet slås till tidigare. Vrid inställningspanelen för att minska luxnivån, vilket innebär att objektet slås till senare (dvs. vid en mörkare tidpunkt).
3. Sluta att vrida inställningspanelen när önskad luxnivå har uppnåtts. Tryck SET för att godkänna programmeringen.
4. Tiden blinkar för att indikera att den nu kan ställas in (tiden kan ställas in från 1 minut till 11 timmar och 59 minuter).
5. Vrid inställningspanelen medurs för att öka tiden och motsols för att minska.
6. Sluta vrida inställningspanelen när önskad tid uppnåtts. Tryck Set för att godkänna programmeringen.
7. Ändra ett förinställt program genom att upprepa 1-6 enligt ovan och programmera in nya data som ersätter det gamla.

### E. Stanna / Återgå till förinställt program

1. Tryck ON för att stanna det förinställda programmet. visas på displayen och objektet har spänningen tillslagen hela tiden.
2. Tryck OFF för att stanna det förinställda programmet. visas på displayen och objektet har spänningen frånslagen hela tiden.
3. Tryck SET för att återgå till det förinställda programmet. visas på displayen och objektet slås till och från enligt den förinställda tiden efter skymning.
4. Tryck R för att nollställa alla förinställda program.

När programmet går från - eller -läge till -läge, tar det ca 10 sekunder för sensorn att känna av luxnivån. Om omgivningen ligger inom den förinställda luxnivån så slås den anslutna produkten till.

## **A. Anslutning**

1. Ställ in programmet enligt ovan.
2. Slå från den produkt som skall anslutas.
3. Anslut produkten till timerns uttag. Anslut timern därefter till ett vägguttag.
4. Slå till den anslutna produkten.
5. Därefter kommer produkten att slås till och från enligt det förinställda programmet om ej timern stoppas eller R trycks ned.

## **B. Viktigt**

1. Försäkra dig om en korrekt funktion genom att placera timern i direkt dagsljus och inte t.ex. täckt av gardiner.
2. Timern skall inte ha direktljus från gatubelysning. Detta kan göra att timern inte kan skilja mellan dag och natt.
3. När timern har slagit till produkten så påverkas den inte av ljusförändringar i omgivningen.
4. Följande gång som timern kan känna av mörker är efter 18 timmar fr.o.m. att den anslutna produkten slås till. Om luxnivån når den förinställda nivån under dessa 18 timmar, så slås ej den anslutna produkten till.
5. Om displayen är tom, sätt i timern i ett vägguttag för att ladda den i ca 2 timmar.
6. Timern använder ett 1,5V återuppladdningsbart batteri. Helt uppladdat räcker det i 180 dagar.

## **C. Säkerhetsföreskrifter**

1. Timern skall endast användas inomhus.
2. Den anslutna produkten måste ha samma spänning och frekvens som i "Specifikationer" nedan.
3. Använd ej timern för att slå till TV, värmefläkt eller andra produkter som kan orsaka brand eller skador om de slås till oväntat eller utan översyn.

## **D. Specifikationer**

Effekt:	230 VAC, 50 Hz, 16A
Max. effekt:	3680W
Skyddsklass:	IP20
Arbetstemperatur:	0-55°C
Tidsinställning:	1 minut – 11 timmar 59 minuter